

令和6年度近畿高等学校バレーボール優勝大会 兼
第77回近畿6人制バレーボール高等学校男女選手権大会

代表者会議

【日時】 令和6年7月12日（金）15:00

【場所】 Asueアリーナ大阪（大阪市中心中央体育館）会議室

【次第】

1	あいさつ	（大会副会長 運営委員長	竹内 伸一 村上 明弘
2	役員紹介		
3	競技上の注意	（競技委員長	増田 光哉
4	審判上の注意	（審判委員長	加地 尚樹
5	連絡事項	（総務委員長	渡辺 徳昭
6	その他連絡事項		
7	質疑応答		
8	表彰		
9	その他		

【配付物】

- ・会議資料1部
- ・エントリー用紙3枚 ラインナップシート3枚（6試合分）
- ・リボン3枚
- ・プログラム2部+事前購入分
- ・ミズノ事前注文分（Tシャツポロシャツタオル）
- ・各種業者資料

令和6年度近畿高等学校バレーボール優勝大会
実行委員会

令和6年度 近畿高等学校バレーボール優勝大会 兼 第77回近畿6人制バレーボール高等学校男子選手権大会 男子組合せ

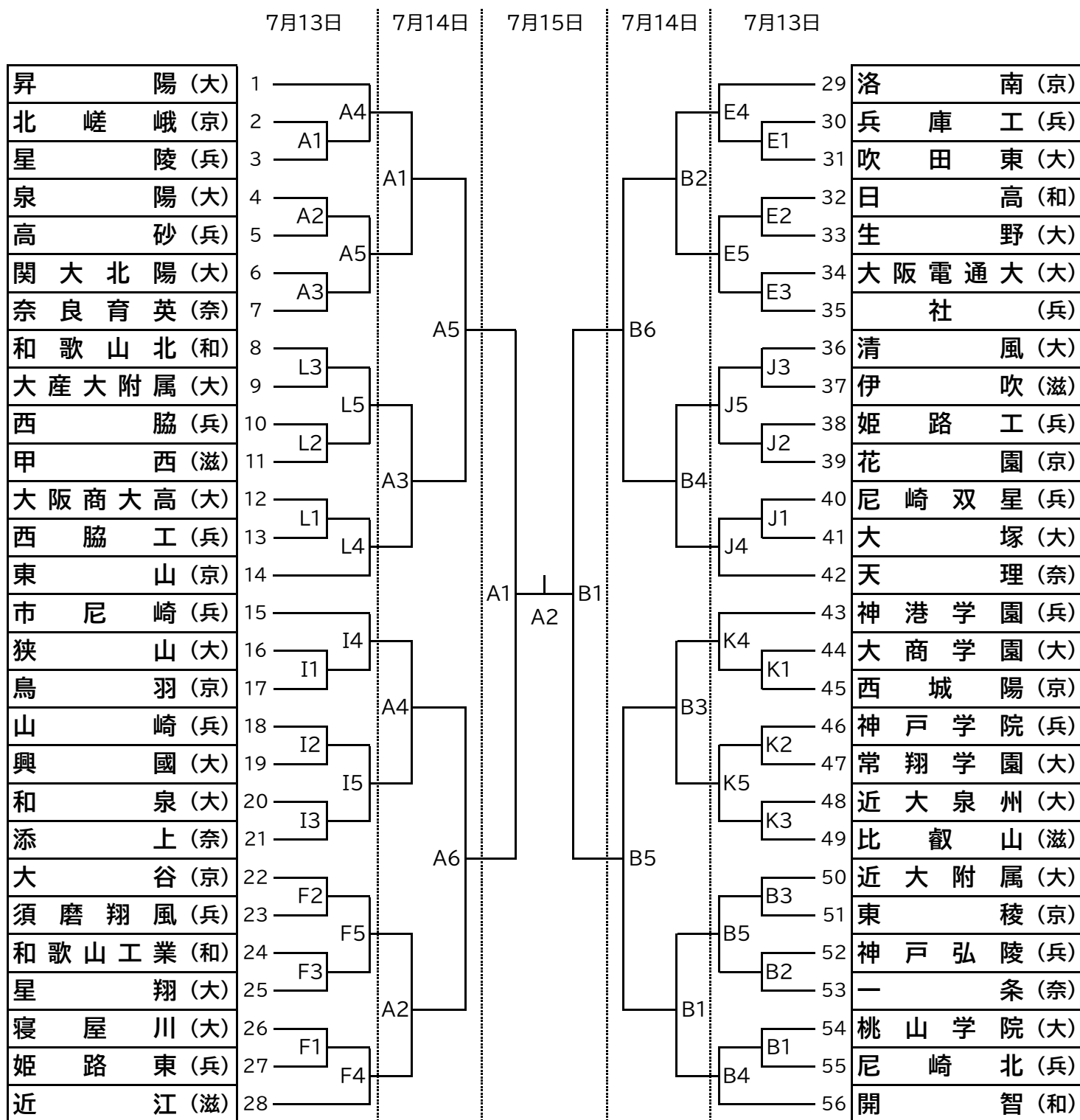

A, B Asueアリーナ大阪メイン | E, F 大阪市立港スポーツセンター | I, J, K 堺市立大浜体育館メイン | L 堺市立大浜体育館サブ

《試合設定時間》

- 第1日目 ① 10:00 ② 11:00 ③ 12:00 ④ 13:00 ⑤ 14:00
- 第2日目 ① 10:00 ② 11:00 ③ 12:00 ④ 13:00 ⑤ 14:00 ⑥ 15:00
- 第3日目 ① 10:00

令和6年度 近畿高等学校バレーボール優勝大会 兼
第77回近畿6人制バレーボール高等学校女子選手権大会
女子組合せ

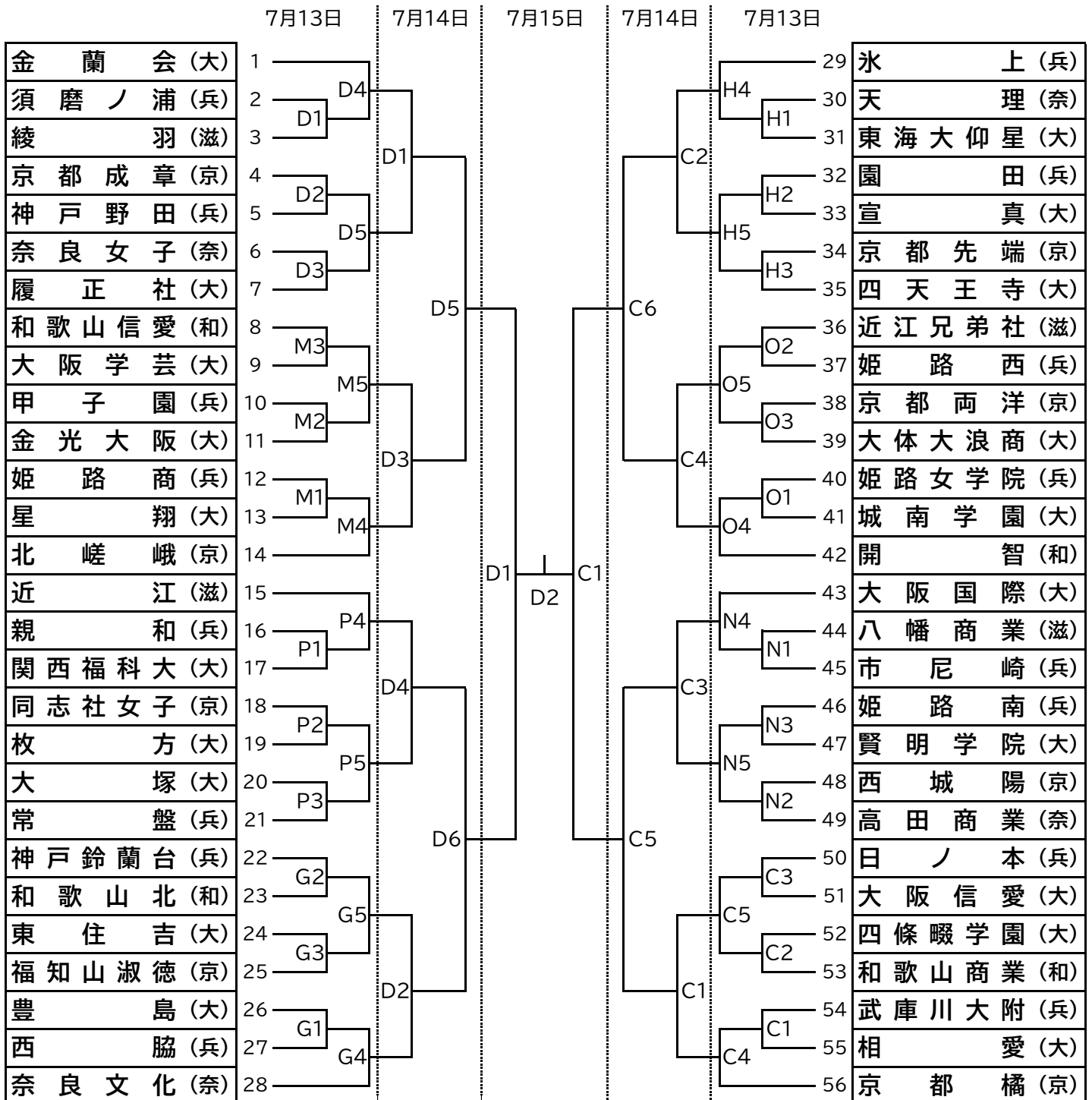

C、D Asueアリーナ大阪メイン	G、H Asueアリーナ大阪サブ	M、N、O、P おおきにアリーナ舞洲メイン
-------------------	------------------	-----------------------

《試合設定時間》

第1日目 ① 10:00 ② 11:00 ③ 12:00 ④ 13:00 ⑤ 14:00

第2日目 ① 10:00 ② 11:00 ③ 12:00 ④ 13:00 ⑤ 14:00 ⑥ 15:00

第3日目 ① 10:00

競技上の注意事項

1. 本大会は、2024年度（公財）日本バレーボール協会制定6人制競技規則に従う。
2. ネットの高さは男子2.43m、女子2.24mとする。
3. 試合はすべて1ボールシステムとし、ラリーポイント制の3セットマッチとする。
4. 競技日程、および試合順はプログラム記載のとおりとし、3位決定戦は行わない。
5. チーム構成は、チームスタッフ（監督・コーチ・マネージャー各1名）と、選手14名の合計17名以内とする。選手14名については、代表者会議時（エントリー変更を行った場合は開会式終了後）に配布される「エントリー用紙」（参加申し込み時に登録された18名が記入してある）から選び、各試合前に提出すること。
6. エントリー用紙の提出は、以下の時間通りに本部の競技役員席に提出すること。
（大会エントリー18名から選出されていること。）

第1日目 第1試合のチーム	9時39分まで
第2日目 第1試合のチーム	9時39分まで
第3日目 第1試合のチーム	9時39分まで
全日程第2・3・4・5・6試合のチーム	前試合の第1セット終了まで

※ 連続試合の場合は、試合終了後すぐに提出すること。
7. チームスタッフは各章を左胸につけること。これらの各章をつけていない場合は、ベンチに入ることとはできない。チームスタッフは、館内で必ずリボンを着用すること。
8. 公式練習を含む試合中、登録されたトレーナーはフリーゾーン外の所定の位置に待機できるが、チームへの指示・応援は認められない。また、館内で必ずリボンとIDカードを着用すること。
9. 各試合とも試合開始時間を設定する。

第1試合	10時00分	10分間の合同練習後、プロトコールを行う。
------	--------	-----------------------

※ コートチェックは合同練習前に行う。
第2試合以降 前試合終了後、コートチェックを行い、10分間の合同練習後ただちにプロトコールを行う。チームはコートチェック終了までフェンス外で待機し、競技委員の指示で入場する。合同練習開始許可及びプロトコール開始時刻は放送で連絡する。前試合が早く終了した場合は、コートチェックを事前に行い、設定時間の21分前まではボールを使わないアップのみを許可する。
☆ 整列後15分を過ぎてもチームが来ていない場合は、棄権として取り扱う。
10. 公式練習は、各チーム3分間、または合同で6分間とし、登録されたチーム構成メンバーのみで行う。また、選手は試合用ユニフォームを着用して行うこと。
11. 競技中、ベンチへの部旗持ち込みは禁止する。その他、必需品以外のものも持ち込まないこと。
太鼓・鳴り物（空のペットボトル、メガホン・バルーンスティック等）のベンチへの持ち込みは禁止する。
※ ギャラリー（スタンド）において、鳴り物を用いての応援は、状況によってご遠慮いただく場合もある。
12. 給水タイムについて
今大会は全試合各セットにおいて、リードするチームが13点目に達した時と30-30になったときは、30秒間の給水タイムを適用する。
 - 1) 自チームのアップゾーンで給水を行う。
 - 2) ベンチスタッフ（生徒を除く）は、選手との会話は認められない。
 - 3) タイミングが遅れた場合は、確認できた時点で給水タイムを適用する。
13. 試合中、選手に負傷（痙攣等）が生じた場合、ファーストレフェリーの許可を得た上で、フリーゾーン外でのチームスタッフ以外（トレーナー、大会救護係）による治療は許可される。（チームスタッフ以外の者はベンチ・フリーゾーン内へは入れない）治療後、当該選手は試合に復帰できる。
14. 試合の進行状況によっては、両チームの了解を得て、コートを変更することがある。

15. 部旗・応援団旗等の掲示は、試合中のチームと次試合のチームとする。試合終了後は速やかに外すこと。なお、競技に支障のないように取り付けること。下に垂れすぎていたりプレーに支障の出る場合は、役員の指示に従うこと。
16. 体育館外（アリーナ以外）でのボールの使用については、一切これを禁止する。
今大会の全ての会場において練習会場（サブコート）はありません。
17. 本大会優勝チームは、原則、全日本選手権大会近畿ブロック大会へ参加チームとして推薦する。

18. 各設定時間について

代表者会議 開会式	14:30～ 15:00～ 16:00～	チーム受付開始（Asue アリーナ大阪） 代表者会議（Asue アリーナ大阪会議室） 開会式（Asue アリーナ大阪）	<ul style="list-style-type: none"> チーム受付時提出書類 ①参加申込書（正本） ②エントリー変更届（正本） ③チームトレーナー申請書（正本）
第1日目	9:00～ 9:10～ 9:39 9:39～ 9:49 9:49 10:00	開館（一般入場は 9:00～） フロア内でのアップ（ボール使用なし）可 *コートチェック（ 9:34～ 9:39） 第1試合両チーム合同練習（ボール使用可） プロトコール 第1試合開始	<ul style="list-style-type: none"> 9:39までにエントリー用紙を提出 コートチェック時は、妨げにならないよう原則コート外でのアップ（ボール使用なし）にご協力下さい。
第2日目	9:00～ 9:10～ 9:39 9:39～ 9:49 9:49 10:00	開館（一般入場は 9:00～） フロア内でのアップ（ボール使用なし）可 *コートチェック（ 9:34～ 9:39） 第1試合両チーム合同練習（ボール使用可） プロトコール 第1試合開始	<ul style="list-style-type: none"> 9:39までにエントリー用紙を提出 コートチェック時は、妨げにならないよう原則コート外でのアップ（ボール使用なし）にご協力下さい。
第3日目	9:00～ 9:10～ 9:39 9:39～ 9:49 9:49 10:00	開館（一般入場は 9:30～） フロア内でのアップ（ボール使用なし）可 *コートチェック（ 9:34～ 9:39） 第1試合両チーム合同練習（ボール使用可） プロトコール 第1試合（準決勝）開始	<ul style="list-style-type: none"> 9:39までにエントリー用紙を提出 コートチェック時は、妨げにならないよう原則コート外でのアップ（ボール使用なし）にご協力下さい。 準決勝終了後、3位コート表彰
全日程 2試合目 以降	21分前～ 11分前～ 試合開始	コートチェック 両チーム合同練習（ボール使用可） プロトコール	<ul style="list-style-type: none"> チームはコートチェック終了までフェンス外で待機し、競技委員の指示で入場する。 前試合が早く終了した場合は、 コートチェックを事前に行い、 設定時間の21分前まではボールを使わないアップのみを許可する。

1) 試合設定時間（設定時間は試合開始時間とする）

第1日目

- ① 10:00 ② 11:00 ③ 12:00 ④ 13:00 ⑤ 14:00

第2日目

- ① 10:00 ② 11:00 ③ 12:00 ④ 13:00 ⑤ 14:00 ⑥ 15:00

第3日目

- ① 10:00 ② 準決勝終了後（遅く終わった方の試合終了）1時間後にプロトコールを行う。

2) 大会3日目の連続試合について

第3日目の連続試合は、前試合終了後（遅く終わった方の試合後）、50分間のインターバルをとり（ボール使用不可）、その後10分間の合同練習後プロトコールを行う。
コートチェックは事前に行う。

審判確認事項

1. 今大会は（公財）日本バレーボール協会審判規則委員会が定める2024年度6人制競技規則に従う。
2. リベロについて
 - 1) リベロは、2人まで認められる。ただし、構成メンバーが13人以上の場合のリベロは2名とする。
 - 2) リベロはチームキャプテンにもゲームキャプテンにもなることができる。
 - 3) リベロが2人の場合は、チームの他の選手と異なる色で、さらにお互いに異なる色のユニフォームを着用することもできる。
 - 4) リベロプレーヤーの登録変更について
 - ①リベロがプレーできなくなった場合（負傷・病気等）の登録変更
リベロ登録が1人の場合 → コート上にいない（リベロと入れ替わった選手を除く）他の選手を試合終了までリベロとして再登録可能（それ以外は認められない）。
 - ②リベロ以外の選手が負傷した場合
チーム構成が7人（リベロ登録1人）又は8人（リベロ登録2人）の場合に限り、リベロを正規の選手に戻すことができる。負傷した選手は、その試合の間再び戻って競技することはできない。
※ ①、②いずれも、ユニフォームを着替えることが望ましいが、すぐに準備できないときは、①の場合はピブスを着用し、②の場合はリベロユニフォームのままでもやむを得ない。
※ リベロと他の選手のユニフォームが紛らわしい場合は、ファースト・セカンドレフェリーがピブスの着用を要求する場合がある。（ピブスは本部席に常備）
3. クイックモッパーについて
 - 1) ワイピングは基本的にはコート内の選手で行う（**3名以上がタオルを持つこと**）が、原則としてエントリー以外の選手2人までのクイックモッパーを認める。
 - 2) クイックモッパーだけがワイピングをしないように注意する。
 - 3) ユニフォーム以外の服装を着用し、試合中はベンチの両脇に低い姿勢で待機する。
 - 4) チームの仕事（荷物の持ち運び、給水の補助、チームの応援、公式練習の手伝い等）はできない。
ただし、チーム人数が14人以下の場合は、控えの選手がクイックモッパーを兼任する。その際、ベンチに座って待機し、その位置から直接ワイピングに出ること（時間短縮のため）。
 - 5) モップは原則として使用しない。しかし、ファースト・セカンドレフェリーがワイピングで拭ききれないと判断した場合は、モップ使用を許可する。
タイムアウト及びセット間にモップでコートを拭くことについては、特に制限しない。
4. 服装について
 - 1) チームスタッフ（監督・コーチ・マネージャー）
統一を求めないが、T シャツ等襟の無いもの、短パンやハーフパンツ、サンダル履き、マネージャーのスカートは禁止する。また、アリーナに入るときは、リボンを付けなければならない。
 - 2) 選手
 - ①裸足での競技は禁止する。
 - ②パワーパンツの短パンからはみ出しや、コルセット類のユニフォームからはみ出しは注意し、直させる。
アンダーウェアについては、**チーム全員が着用している場合のみ許可**をする。また、パンツに入れることのできない丈の短いユニフォームは禁止する。
 - ③着替えの場所等については十分配慮し（アリーナ内での更衣はしない）、試合中のユニフォームの着替えについては、ファーストレフェリーの許可を得ること。
5. 公式練習時の練習制限について

- 1) コートを**使用していない**チームがサイドライン側ボールをまたいで練習することを禁止する。
 - 2) エンドライン側もしくは自チーム側（サイドライン付近可）で行い、コートを使用しているチームの練習を妨げないように行うこと。
（スパイク練習等、サイドラインの近くで練習している相手チームの選手との接触によるケガを防止するため）。
6. セット間のフリーゾーンでのボール使用は認めるが、隣接するコートにボールが侵入しないよう十分に配慮する。
7. 第1日目（1・2回戦）コートオフィシャルについて
- 1) 第1試合のコートオフィシャルは、原則として**第3試合の開催地出場校**が行う。
 - 2) 第2試合以降は、敗者チームが次の試合の**コートオフィシャル**を行う。
コートオフィシャルは、プロトコール開始までに記録席に集合すること。
→ ラインジャッジ（4名）、点示（2名）、スコアラー（記録）（1名）、ボール拭き（1名）計8名。
 - 3) アシスタントスコアラーは配置しない。
→ リベロプレーヤーと正規のプレーヤーとの交代時は、サイドライン上で手を挙げて交代させるのが望ましい。
8. 第2日目（3回戦・準々決勝）コートオフィシャルについて
- 1) 第1試合のコートオフィシャルは、**第3試合の両チーム**で行う。
 - 2) 第2試合以降は、敗者チームが次の試合の**コートオフィシャル**を行う。
コートオフィシャルは、プロトコール開始までに記録席に集合すること。
→ ラインジャッジ（4名）、点示（2名）、スコアラー（記録）（1名）、ボール拭き（1名）計8名。
 - 3) アシスタントスコアラーを配置しない。
→ リベロプレーヤーと正規のプレーヤーとの交代時は、サイドライン上で手を挙げて交代させるのが望ましい。
9. 第3日目（準決勝・決勝）コートオフィシャルについて
- 準決勝・決勝の**コートオフィシャル**（スコアラー、アシスタントスコアラー、ラインジャッジ、点示）は大会役員、開催地高校生が担当する。
- コートオフィシャルは、プロトコール開始までに記録席に集合すること。**
10. 監督は、試合を妨げたり、遅らせたりしなければ、自チームベンチ前のアタックラインの延長線からウォームアップエリアまでのフリーゾーン内で、立ちながらも歩きながらも指示を出すことができる。
11. ベンチ周辺（アップゾーン含む）での団扇の使用については、選手が使用することは認めるが、監督・コーチの使用は禁止する。また、クーラーボックスや救急バッグ及びスキズボトルなどは、ベンチ上に置かずベンチ後ろなど危険ではない場所に置かせ、ボールケースはフリーゾーン外に移動させる。

連絡事項

(1) 各会場について

・詳細（アクセス・案内図等）については各会場のウェブサイト(HP)をご確認ください。

(2) 試合球の割り振りについて

・男子 全コート 全試合：ミカサ 女子 全コート 全試合：モルテン

(3) ベンチスタッフのリボン着用について（リボンは代表者会議でお渡しします。）

・監督・コーチ・マネージャーは各会場のフロア入場の際はリボンを着用してください。

・リボンは代表者会議でお渡しします。

(4) 試合中のチーム構成員のウェアについて

・監督・コーチは統一した服装が望ましい。サンダル履きや半ズボンをご遠慮ください。

・プレーヤーのソックスはくるぶしが隠れるものを着用して下さい。

・マネージャーの服装は、制服・スカートでなく、動きやすい服装をお願いします。

(5) 応援について

・太鼓・鳴り物（空のペットボトル、メガホン等）のベンチへの持ち込みは禁止です。

監督のうちわの持ち込みも禁止です。

・ギャラリース席における鳴り物を用いての応援は、状況によってはご遠慮いただく場合もあります。

(6) 代表者会議について

・男女共に、7月12日（金）15：00 から行います。

・場所はAsue アリーナ大阪会議室です。各チームの代表者1名（生徒不可）が必ず出席してください。

・プログラム・記念品はこの場での受け渡しとなります。

(7) 開会式について

・男女一緒に行います。入場行進は行いません。統一されたユニフォームを着用した18名までの選手のみとします。ただし、リベロユニフォームは（2名まで）可とします。（番号重複不可）

・選手は女子15時45分、男子15時50分にメインアリーナのフロアに整列してください。

(8) チーム写真について

・チームの集合写真は出来るだけ代表者会議前、開会式前に撮影してください。

・大阪のチームはできるだけ14時30分までに撮影してください。

(9) ゴミについて

・ゴミは、応援団も含め各チームで責任を持って処理してください。会場内にゴミ箱は設置いたしません。

(10) 貴重品の管理について

・貴重品は、各チームで責任を持って管理してください。

(11) 大会抽選結果について

・6月18日（火）に行われる抽選会の結果については、抽選会後に近畿大会特設HPに掲載致しますので、そちらでご確認ください。

(12) 大会関係諸機関について

大会本部 Asue アリーナ大阪（大阪市中央体育館）
大阪市港区田中3-1-40 TEL 06-6576-0800

本部宿舎 ホテルルートイン大阪本町
大阪市西区西本町2-6-6 TEL 06-6534-8211

競技会場 Asue アリーナ大阪（大阪市中央体育館）
大阪市港区田中3-1-40 TEL 06-6576-0800
港スポーツセンター
大阪市港区田中3-1-128 TEL 06-6576-4081

舞洲アリーナ

大阪市此花区北港緑地2-2-15 TEL 06-6460-1811

大浜体育館

堺市堺区大浜北町5-7-1 TEL 072-221-2080

緊急医療機関 Asue アリーナ大阪・港スポーツセンターの場合

大阪みなと中央病院 大阪市港区磯路1-7-1 TEL06-6572-5721 会場から車で約10分

多根総合病院 大阪市西区九条南1-12-21 TEL06-6581-1071 会場から車で約15分

舞洲アリーナの場合

多根総合病院 大阪市西区九条南1-12-21 TEL06-6581-1071 会場から車で約15分

大浜体育館の場合

清恵会病院 大阪府堺市堺区南安井町1丁目1番1号 TEL072-223-8199 会場から車で約10分

(13) 駐車場について

・Asue アリーナ・港スポーツセンター

大型バス・マイクロバスの駐車不可。一般駐車場有。

・舞洲アリーナ

大型バス・マイクロバス駐車可能 1台2000円必要。

希望されるチームは「回答フォーム②」にて申請すること。(申請締め切り 6月28日)

※申請していなければ駐車できませんので、必ず期日までに申請してください。

一般駐車場有。

・大浜体育館

大型バス・マイクロバス駐車可能 1台2000円必要。

希望されるチームは「回答フォーム②」にて申請すること。(締め切り6月28日)

※申請していなければ駐車できませんので、必ず期日までに申請してください。

一般駐車場有。

各会場駐車場には限りがあります。周辺の店舗等への駐車は迷惑になりますのでご遠慮ください。

会場使用上の注意

Asue アリーナ大阪

一般開館時間は 9 : 0 0、試合開始 1 0 : 0 0

駐車等について、チームのマイクロバス、大型バスは駐車不可。体育館前の道路も送迎禁止。

港スポーツセンター

一般開館時間は 9 : 0 0、試合開始 1 0 : 0 0

正面の下駄箱を使用禁止。シューズ袋を各自で準備し、管理すること。

敷地内は禁煙。

アイシング用の氷が必要な場合は大会関係者へ相談。

観覧席にピンクのシールが貼ってあるのは雨漏りの目印なのではがさないこと。

舞洲アリーナ

一般開館時間は 9 : 0 0、試合開始 1 0 : 0 0

1 階は役員のみので出入り口なので、選手保護者は 2 階から出入りすること。

2 階レストランは営業している。(1 1 : 3 0 ~ 1 4 : 3 0)

駐車場について、申請していないバスの駐車は不可。

一般の駐車場は使用可能だが台数に限りがある。

ウォームアップは館内では禁止。(特に 2 階スペースでのアップも禁止)、1 階入り口出て右側は OK

大浜体育館

一般開館時間は 9 : 0 0、試合開始 1 0 : 0 0

1 階は役員のみので出入り口なので、選手保護者は 2 階から出入りすること。一般客の利用もあるので、マナーを守って利用すること

シューズはフロアのみ。

観覧席は飲食可。観覧席に養生テープは貼ってもよい。

駐車場について、申請していないバスの駐車は不可。

有料駐車場は計 4 0 0 台 (テニスコート側 2 5 0 台、野球場側 1 5 0 台) あるが、一般の利用もある。